



Romane 1.2

Verleidster vol zuiderse charme



SCAN VOOR DE LAATSTE INFO

Variabele latafstand
met speling van 25 mm

2 ophangneuzen
voor een stabiele
plaatsing

Enkele zijsluiting
met overlapping

Uniek zuiders
karakter

Demonteerbaar
en herbruikbaar

30 jaar garantie
op vorstbestendigheid,
incl. vervangingskosten
bij gebruik van Koramic
ventilerende ondervorsten





Romane 1.2 Natuurrood

Met haar warme kleurenpalet lijkt de **Romane 1.2** zo weggeplukt uit de charmante, zonovergoten dorpjes rondom de Middellandse Zee. Maar deze kleidakpan heeft veel meer in haar mars dan alleen een verleidelijke look.

30

jaar
vorstgarantie

Bij gebruik van Koramic ventilerende ondervorsten - Inclusief vervanging

Spijkerharde garanties

De kleidakpannen van Koramic voldoen aan de Europese productnorm EN 1304 en dragen het kwaliteitskeurmerk NF. Dat keurmerk geeft de bouwprofessional en de consument garanties over het uitzicht, de maat- en vormvastheid, de buigweerstand, de ondoorlatendheid en de vorstbestendigheid. De ontwikkeling, productie en commercialisering van de Koramic kleidakpannen gebeurt conform een strikt kwaliteitsstelsel. **Gezien al die kwaliteitsborgen kan Koramic een vorstbestendigheid van 30 jaar garanderen op alle keramische pannen en hulpstukken. Die uitzonderlijk lange productwaarborg omvat zowel de gratis levering als de plaatsingskosten.**

De waarborg van 30 jaar geldt op voorwaarde dat alle Koramic plaatsingsvoorschriften correct worden nageleefd.

De dakdekker moet zeker volgende vereisten in acht nemen:

- *Het onderdak moet correct geplaatst zijn. De pannen moeten geplaatst zijn op een dubbele lattenstructuur van panlatten en (tengel)latten.*
- *De latten die instaan voor de luchtdoorstroming moeten minimaal 15 mm dik zijn.*
- *Er moet voldoende luchtinlaat zijn. Dat kan door een continue inlaatopening van 15 mm, door toepassing van een ventilerende onderlat of door plaatsing van voldoende ventilatiepannen.*
- *Er moet voldoende luchtuitlaat zijn. **Dit door het plaatsen van Koramic ventilerende ondervorsten.** In het geval van ingemortelde vorsten moeten voldoende ventilatiepannen geplaatst worden. Bij gevelbekleding dient men een continue uitlaatopening te voorzien van 15 mm.*

De andere voorwaarden vindt u terug op www.wienerberger.be/garantie

Zuiderse charme en stijl

Wat het uitzicht en het kleurenaanbod betreft, profileert de Romane 1.2 zich als een zuiderse kameleon. Naast de natuurrood en gewolkte versie is de kleidakpan beschikbaar in de verweerde en subtiel genuanceerde tinten 'strokleur' en 'antiek'.

Uiterst flexibel

Heel handig is verder de zogenaamde regelbare latafstand. De Romane 1.2 beschikt over een 25 mm variabele kopsluiting. Dat bezorgt de kleidakpan een substantieel voordeel, zowel voor nieuwbouw als voor renovatie. Als het lattenwerk niet erg secuur werd aangebracht, hoeft de dakdekker niet te herbeginnen. Kleine verschillen kan hij immers probleemloos opvangen met de regelbare latafstand. Bij renovatie komt die kwaliteit zeker goed van pas. Omdat de lengte van het dak vastligt, komt de dakdekker bij het plaatsen van de kleipannen niet altijd uit op hele pannen. Hij ziet zich dan gedwongen de bovenste rij dakpannen op maat te zagen, wat meer werkuren vergt en het esthetische uitzicht van het dak aantast. Maar dankzij de variabele latafstand kan de dakdekker

de maatverdeling van de kleidakpannen wél op een volledige pan laten uitkomen. Als het bestaande lattenwerk in behoorlijke staat verkeert en de latafstand tussen 347 en 372 mm zit, kan de dakdekker de Romane 1.2 bovendien meteen zonder verdere werken plaatsen. Een ander voordeel is dat het dak snel weer waterdicht is, zodat de bewoners tijdens de dakrenovatie desgewenst in hun huis kunnen blijven.



Romane 1.2 - technische fiche

Definitie:	Romaanse kleidakpan met grote golving, enkele zijsluiting met overlapping en dubbele variabele kopsluiting.	
Minimale dakhelling met onderdak: - Fleece, Fleece Plus of Fleece Plus FR: - Fleece Premium:	25° 15°, mits inachtnaam van de aanwijzingen in de brochure Gevel- en onderdakfolies.	
Nuttige lengte (latafstand):	± 347 - 372 mm [EN 1024]	
Nuttige breedte:	± 237 mm [EN 1024]	
Aantal stuks/m ² :	± 11,3 - 12,2	
Gewicht per stuk:	± 3,9 kg	
Gewicht per m ² :	± 44,1 - 47,6 kg	
Breuklast:	> 1200 N [EN 538]	
Ondoorlatendheid:	≤ 0,5 cm ³ /cm ² .d [EN 539-1]	
Vorstbestendigheid:	Vorstbestand [EN 539-2]	
Plaatsing:	Recht	

Deze en andere informatie zoals bestekteksten, kunt u eveneens downloaden van onze website: www.wienerberger.be/romane

NR	OMSCHRIJVING	REF. CODE
1A	Vorst	1001
1B	Noordboom	1001
2A	Eindplaat	1041
2B	Beginnoordboom	1061
3	Linker gevelplaat	7060
4	Rechter gevelplaat	7070
11	Universele haakvorst	2200
14	Halve pan	8010
15	Ondervorstpan	8100
16	Kit kokerpan + kapje	8728
17	Ventilatiepan	8640
19	Vorstenhoed	5330
		5610
24	Kopplaat voor universele haakvorst	2240

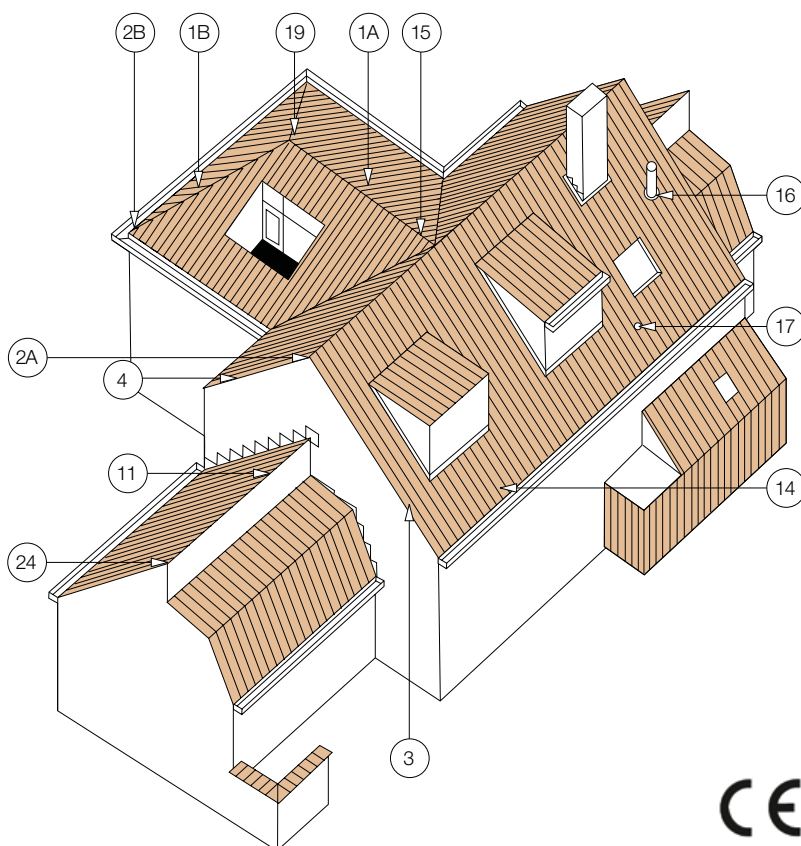



Natuurrood 600



Gewolkt 875



Een perfect schild

De Romane 1.2 kleidakpan is perfect opgewassen tegen haar kerntaken, te weten een schild vormen tegen het hemelwater en dat water probleemloos afvoeren. Zij is namelijk uitgerust met een enkele zijsluiting én met een dubbele variabele kopsluiting. In de sluitingen zitten telkens afwateringskanaaltjes verwerkt, die instaan voor een snelle waterafvoer naar het middenvlak van de pan.

Vlot te plaatsen

Dakdekkers zijn nog om een andere reden opgetogen over de Romane 1.2. De kleidakpan heeft achteraan namelijk twee bevestigingsneuzen die een evenwichtige, stabiele en snelle ophanging op de panlatten waarborgen. Bovendien komen deze neuzen uitstekend van pas als de dakdekker verzaagde pannen moet bevestigen rond noordbomen, kielgoten en dakdoorbrekingen.

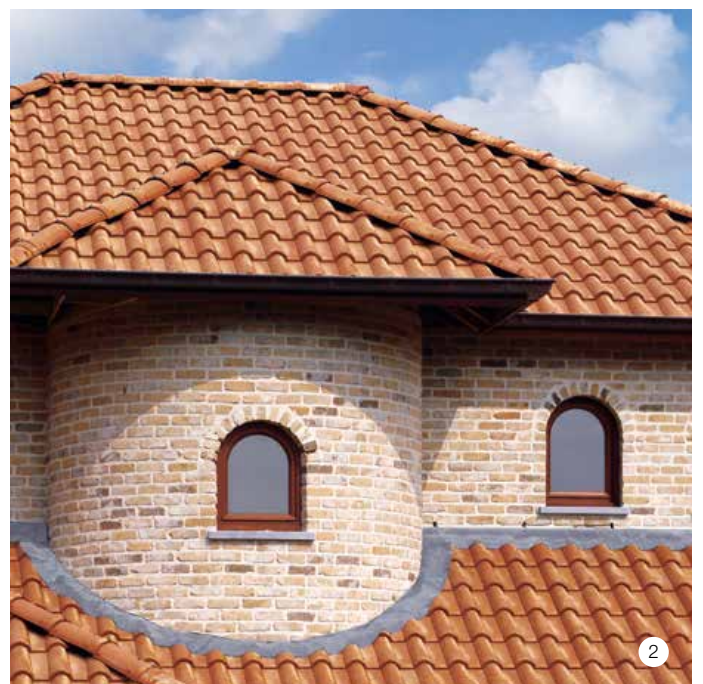



3



4

- 1 Romane 1.2 Natuurrood
Arch. A. Huysmans - Hasselt
- 2 Romane 1.2 Gewolkt
- 3 Romane 1.2 Gewolkt
Arch. A. Slabbaert
Sint-Amandsberg (Gent)
- 4 Romane 1.2 Natuurrood

Romane 1.2 - legplannen

LENGTEDOORSNEDE DAK TER HOOGTE VAN VORST

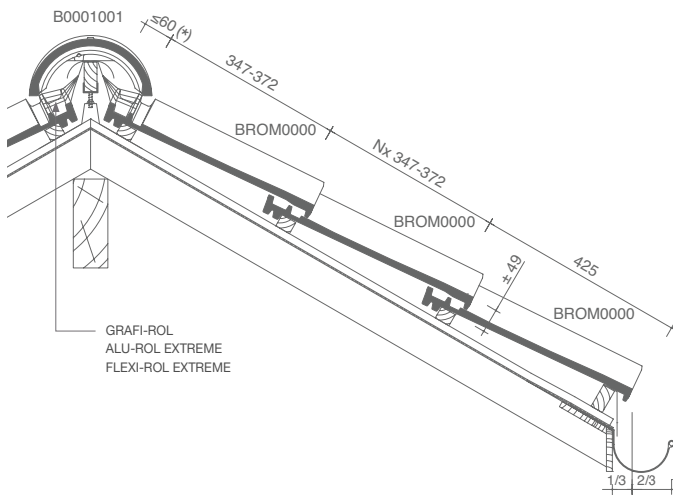

LENGTEDOORSNEDE DAK TER HOOGTE VAN VORST
ONDERVORSTPAN

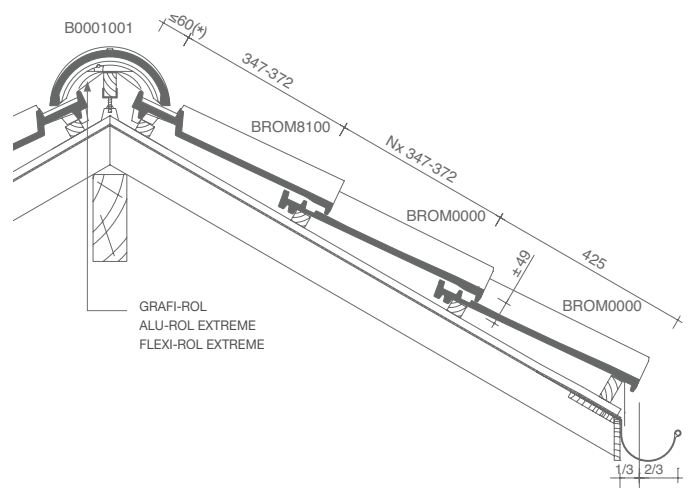

DWARSDOORSNEDE DAK TER HOOGTE VAN VORST

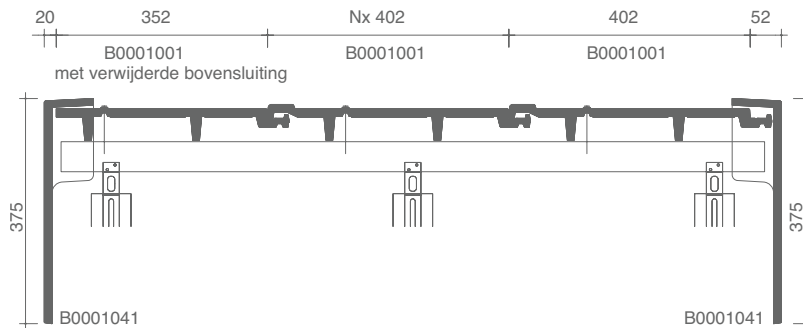

DWARSDOORSNEDE DAK TER HOOGTE VAN
UNIVERSELE HAAKVORST

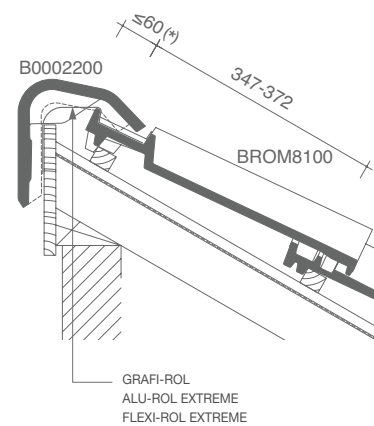

DWARSDOORSNEDE DAK TER HOOGTE VAN GEVELPLATEN MET HALVE PAN

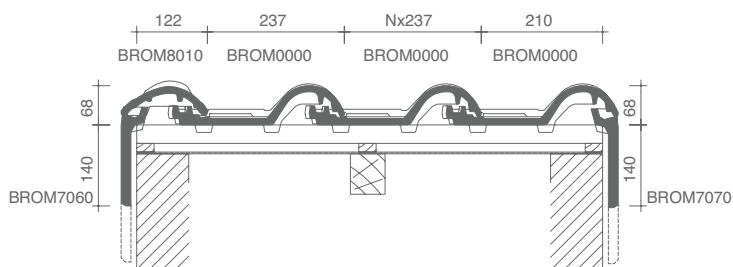

(*) De afstand is in functie van de dakhelling en de sectie van tengellatten en panlatten en dient ter plaatse bepaald te worden.



Romane 1.2 Natuurrood

Romane 1.2 - vorsten, noordbomen en gevelpannen

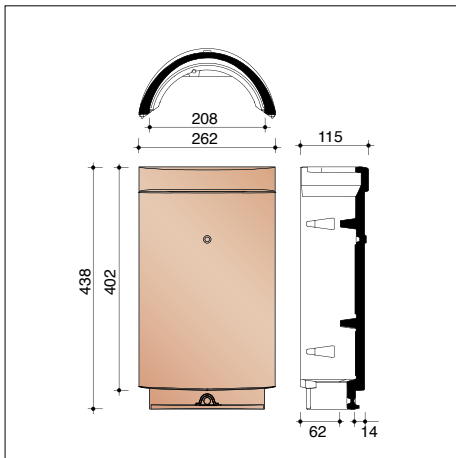

B0001001 2,5 stuks/lm
Halfronde geventileerde vorst/noordboom

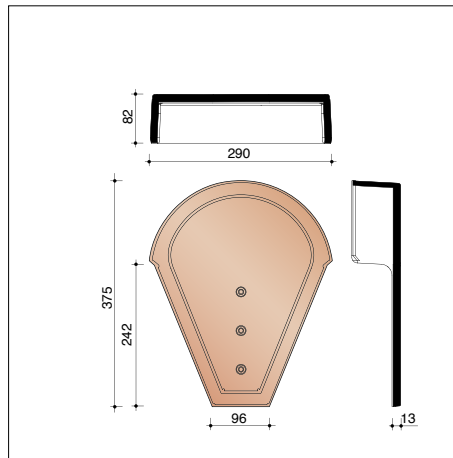

B0001041 3 stuks/lm
Eindplaat voor halfronde geventileerde vorst

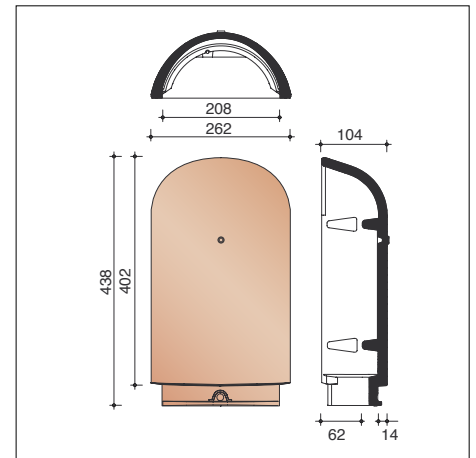

B0001061 3 stuks/lm
Beginnoordboom

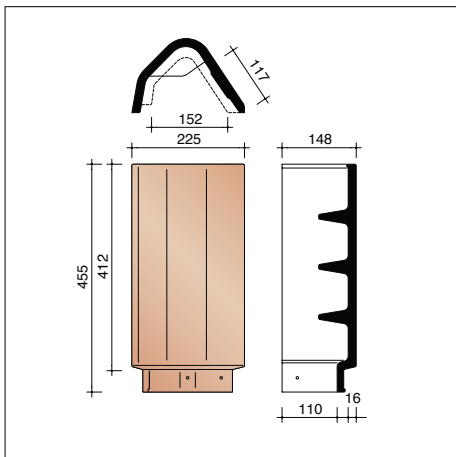

B0002200 2,4 stuks/lm
Universele haakvorst

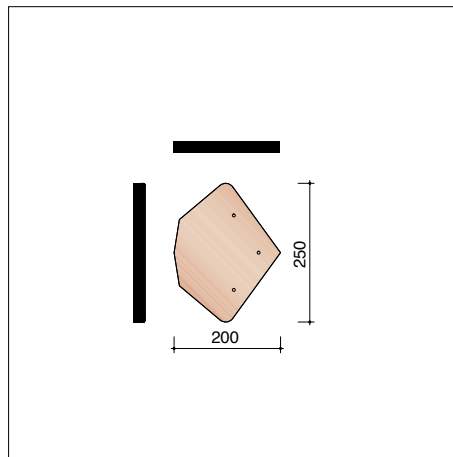

B0002240 3 stuks/lm
Kopplaat voor universele haakvorst

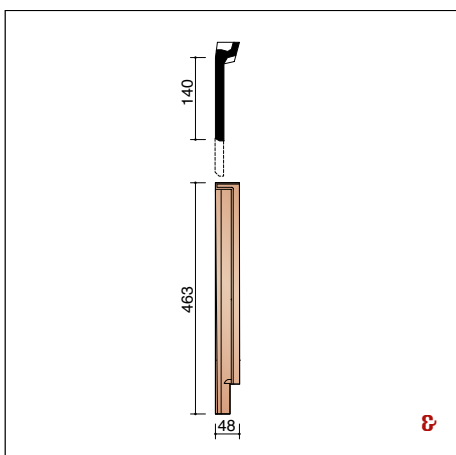

BROM7060 2,7 stuks/lm
Individuele linker gevelplaat

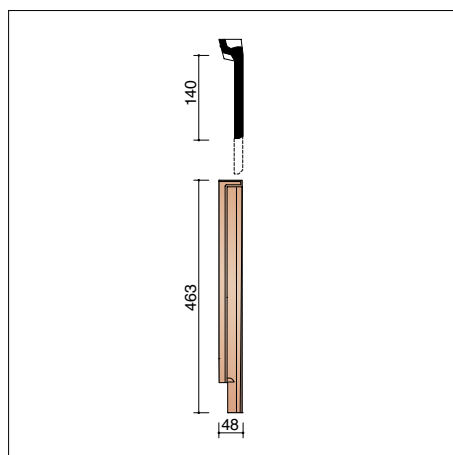

BROM7070 2,7 stuks/lm
Individuele rechter gevelplaat

 steeds samen te gebruiken

Het aantal stuks/lm bij modelafhankelijke hulpstukken werd steeds berekend, rekening houdend met de maximale latafstand.

Romane 1.2 - overige hulpstukken

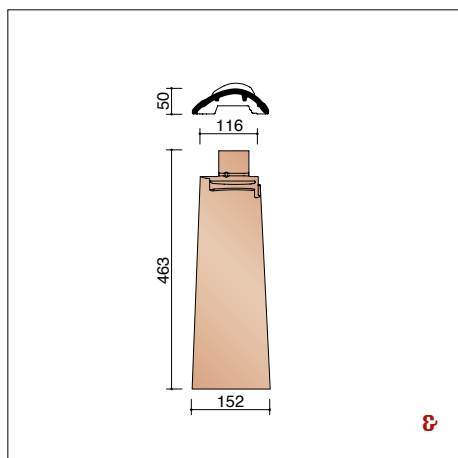

BROM8010 2,7 stuks/lm
Halve pan

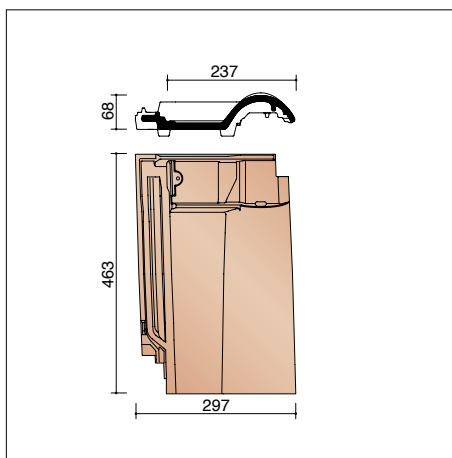

BROM8100 4,2 stuks/lm
Ondervorstpan

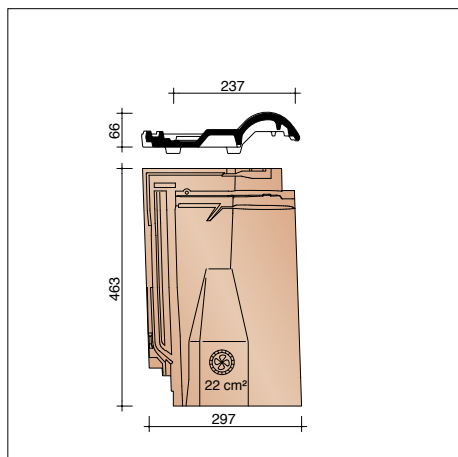

BROM8640
Ventilatiepan met rooster in kunststof 22 cm²

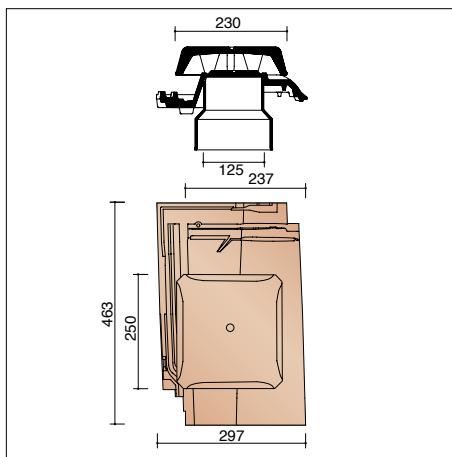

BROM8728
Kit kokerpan Ø 125 mm
+ kapje + aansluitingsmodule

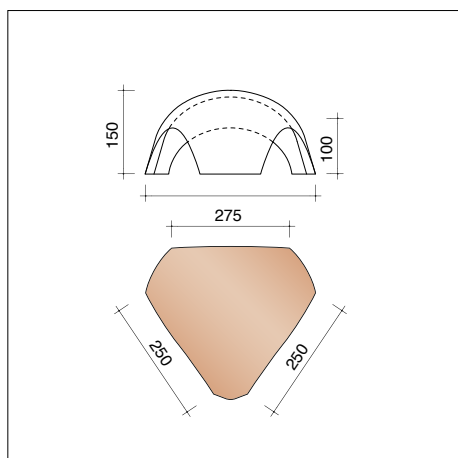

B0005330
Vorstenhoed tussen 1 vorst 1001
en 2 vorsten 1001 als noordboom

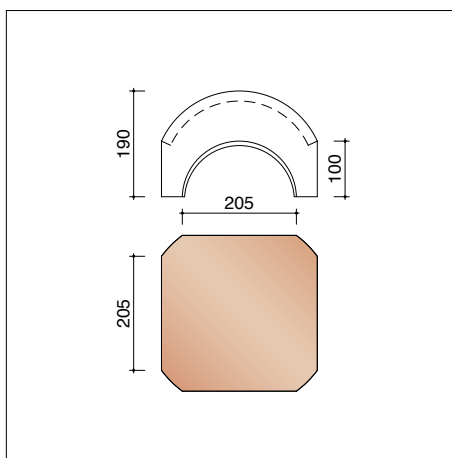

B0005610
Vorstenhoed voor halfronde vorsten 1001
(4 richtingen)

 steeds samen te gebruiken

Voor de beschikbaarheid van de kleuren en levertermijnen, graag contact opnemen met uw bouwstoffenhandelaar.



**Ontdek inspirerende
Romane projecten bij u in de buurt**
huizenpotten.be



Showroom Kortrijk

Kapel ter Bede 88
8500 Kortrijk
T 056 24 95 88

Showroom Londerzeel

A12 - Koning Leopoldlaan 1
2870 Breendonk
T 052 31 10 10

wienerberger.be/showrooms

Wienerberger nv

Kapel ter Bede 121
8500 Kortrijk
T 056 24 96 38

info@wienerberger.be
www.wienerberger.be

Volg ons op Instagram

en deel enkele foto's van uw
afgewerkte (ver)bouwproject
met **#wienerbergerbelgium**.



Trots op uw project?

**Wij plaatsen het graag
voor u in de kijker.**

Deel uw project via
wienerberger.be/deel-project.



01/2024

Dit document is niet contractueel. De kleuren in deze folder geven de natuurlijke tinten van onze keramische materialen zo goed weer als druktechnisch mogelijk is. Wienerberger nv houdt zich het recht voor het assortiment en de technische gegevens te wijzigen. Keramische materialen kunnen per productie enige lichte kleurvariatie vertonen ten opzichte van vorige producties. De in de showrooms meegegeven stalen dateren steeds uit vorige producties en zijn aldus enkel richtinggevend op kleurgebied. Ze hebben geen contractuele waarde. Dakhellingen lager dan de door ons opgegeven dakhelling, vereisen speciale maatregelen. Voor meer informatie over onze producten en hun eigenschappen, zie www.wienerberger.be

Wienerberger